

handVERKARIN

2. ÁRSFJÓRÐINGUR 2006

BLAÐ NR. 19

HAVNAR HANDVERKARAFELAG



Summarfrí og ferðatilboð

Felagið hevur fingið tilboð frá Folkeferie í Danmark: Les meira á www.folkeferie.dk/hhvf

Vegna summarfrí er skrivstovan stongd frá 17. juli til 14. august

SJÚKRAGRUNNURIN BATI

Sjúkragrunnurin Bati er bert fyri tíma-lønt. Mánaðarlønt fáa løn, tá tey eru sjúk. Umsóknin skal vera Bata í hendi í seinasta lagi 10. sjúkradagin.

Handverkarin rindar 15 oyru og meistarinn rindar 30 oyru av hvørjum tíma í grunnin.

EFTIRÚTBÚGVINGARGRUNNUR

Handverkarar og meistarar gjalda 10 oyru av hvørjum tíma í eftirútbúgvingargrunnin VITIN. Grunnurinn letur stuðul, tá handverkarar fara á skeið. Í fyrsta umfari fæst vanliga dagpeningur frá skúlanum. Hetta verður endurgoldið eftir skeiðið. Ferðaútreiðslur verða afturgoldnar sambært kvittan fyri ferðaseðil/seðlar.

LÍVSTRYGGING

Limir felagsins eru lívtryggjaðir. Ein treyt fyri at fáa útgjald er, at limagjald ikki er í eftirstøðu. Best er tí at gjalda limagjald við fastari flyting.

TRYGDARGRUNNUR

Tá handverkarar verða uppsagdir, ella arbeiðsplássið heldur uppat, fáa teir pening úr trygdargrunninum, men kravið skal latast inn áðrenn ein mánaður er farin.

LÓNARSEDLAR, EFTIRLØN V.M.

Saman við lønarútgjalding skal viku-seðil fylgja við. Tað er umráðandi at handverkarin sjálvur fylgir væl við lønargjaldi og at eftirlønin er røtt (%) og at hendan verður flutt til Grunnin.

HVÍLANDI LIMIR

Hvílandi limir gjalda 200,00 kr. um árið, og so fáa teir blaðið „Handverkarin“, um teir ynskja tað.

P-TØL, ADRESSUR V.M.

Tað er umráðandi, at felagið hevur P-tøl og rætta adressu hjá limunum.

TÍMALØN

Tímalønin er kr. 113,69

Innihaldsyvirlit:

síða

Bátasmiðurin, ið myndaði føroyska kappróðrabátin	3
Sámal Hansen: Yvirtikið leiklutin hjá Niclasi í Koltri	4
Andras Mortensen: Gamli róðrabáturin og nýtiðarbáturin	5
Stevnukappróður í Føroyum	26



Útgevur: Havnar Handverkarafelag · Sjúrdargøta 20 · Box 203 · 110 Tórshavn

Ábyrgdarblaðstjóri: Eli Brimsvík

Blaðstjórn: Snæbjørn í Dali · Umbróting og prent: Pf. Einars Prent

Havnar Handverkarafelag gevur Handverkaran út 4 ferðir um árið.

Evstamark til komandi blað er 15. august 2006 · Blaðið er prentað: 19. juli 2006

Avgreiðsla: Yrkadagar frá kl. 9 til 12 · Hósdag er eisini avgreiðsla frá kl. 15 til 18.

Telefon 35 48 00 · Fax: 35 48 01 · Teldupostur: eli@handverkarafelag.fo.

Niclas í Koltri myndaði føroyska kappróðrabátin

Niclas í Koltri (1909-1991) smíðaði sín fyrsta kappróðrabát í 1957. Tað var eitt 8-mannafar, sum hann smíðaði til miðvingar. Báturinn fekk navnið Miðvingur, og royndist so mikið væl, at so at siga øll kappróðrarfeløgini vildu hava Niclas at smíða teimum nýggjar bátar. Tá Niclas – sum bátasmiður – legði árárnar inn hevði hann smíðað omanfyri 400 bátar. Av hesum vóru 75 kappróðrabátar.

Borin til festið

Niclas var føddur 28. apríl 1909. Hann var borin til festið Norðuri í Gerðum, ið var 4 merkur og 4 gyllin, so lívsleið hansara var longu útstungin, tá ið hann sá dagsins ljós. Men í Koltri var nógv tíð til avlops, tí tú slapst ongan veg at stytta tær stundir.

Pápin hevði roynt bátasmið

Pápi Niclas hevði roynt seg í bátasmiði, hann hevði smíðað 12 bátar; tá var Niclas smádrongur. Niclas hevur ikki fingið annan lærdóm enn tann hann fekk, tá ið abbabeiggi hansara, Jógvan í Nornastovu, var í Koltri og smíðaði teimum ein trúbekk. Í hesum sambandi eigur eisini at nevast, at Niclas onkuntíð hevði vælt um bátar saman við Jóhan í Garði. Men tað var so at siga Niclasi í kjøtið borið at vera bátasmiður. Abbi hansara var úr Nornastovu í Mikladali, og haðani úr húsinum komu fleiri bátasmiðir.

Umframt Jógvan, sum var kendur bátasmiður, eigur Pól í Nornastovu eis-



Niclas í Koltri smíðar bát úti í Koltri, áðrenn hann flutti til Havnar.

ini at verða nevndur. Pól var tiltikin bátasmiður. Hann fór til Svínoyar, har hann giftist og setti búgv.

Niclas byrjar at smíða

Niclas hevði góðan hug at gera skip og borðbátar sum smádrongur, og tá ið hann var átjan ára gamal, fór hann undir at smíða sær eitt lítið seksmannafar, ið skuldi hava motor.

... framhald á síðu 30

Sámal Hansen, bátasmiður:

Yvirtikið leiklutin hjá Niclasi í Koltri

Sámal Hansen í Runavík er í dag mest sum tann einasti, ið átekur sær at smíða føroyskar kapp-róðrabátar. Sámal hevur sostatt fingið sama leiklut, sum Niclas í Koltri hevði stóran part av sínum lívi.

Tað er ikki tí, at eg eri útbúgvinn bátasmiður; tað eri eg ikki, letur Sámal okkum vita. Men eg eri handverkari, maskinsmiður, so lægjið tað kanska kann ljóða. Árin 1986-90 lærði eg til maskinsmið hjá Ernst Rasmussen í Mekanik í Runavík. So tá tað kemur til bátasmið má eg sigast at vera sjávlærður.

Andreas Hammer, bátasmiður

Tá vit spyrja hvadani áhugin fyri bátasmiði er komin sigur Sámal, at hann minnis, at hann sum smádrongur og hálvaksin plagdi at stækka inn á



gólvið hjá bátasmiðinum, Andreas Hammer, í Runavík. Men eg minnst onki til, at eg tá gav mær far um, hvussu Andreas arbeiddi.

... framhald á síðu 20



Gamli róðrarbáturinn og nýtiðarbáturinn

Mikkjal á Ryggi yrkti um átta-mannafarið í 1913, og endar við hesum ørindi:

*Nú hevur hann livað sín sælasta dag,
nú vinirnir illa hann svíkja;
eitt sóttsvart, eitt klinkandi, stinkandi slag
teir velja – hann noyðist at víkja.*

Yrkjarin sipar til teir nýggju kravellbygdu bátarnar við dekki og motori og eisini súðubygdar motorbátar, ið vóru komnir í brúk í føroyskum heimaútróðri. Tann gamli róðrarbáturinn mátti nú víkja fyri menningini.

Gekk ikki sum Mikkjal væntaði

So illa, sum yrkjarin væntaði, gekk tað kortini ikki tí gamla bátaslagnum fyrr enn væl seinni – ja, enn anir tann gamli smíðihátturinn í bátasmíði.

Í vinnu mátti hin gamli báturinn vissuliga víkja, men tann gamla handverkliga traditióin, sum áður hevði lagað seg eftir umstøðunum, megnaði enn eina ferð at laga seg eftir tí, ið kom í kjalarvørrinum á ídnaðargerðini.

Ikki bara fyrimumir

Motorbátar vórðu væl umtóktir av útróðrarmonnum innansýndis og á plássum, har tað bar til at hava bát liggjandi fyri teymi. Men í útjaðaranum bar ikki so væl til í so máta, og teir vórðu eingin valmøguleiki til teir gomlu róðrarbátarnar.



Yngri frábrigdi

Umframt tann gamla róðrarbátin finnast soleiðis í dag tvey yngri frábrigdi av tí føroyska bátinum, nevniliga:

- 1) Maskinbáturinn ella instaleringsurin og
- 2) Kappróðrarbáturinn.

Fyri heildarfatanina av føroyskum bátasmíði úr tíðarligum sjónarhorni skulu hesi bæði yngri frábrigdi í stuttum verða umrødd.

Maskinbáturinn

Hóast onkur av teimum gomlu bátunum hevði fingið motor um tað mundið, tá ið yrkjarin yrkti, gjørdist tað ikki vanligt at seta motorar í bátarnar fyrr enn í 1920-árunum. Teir fyrstu motorarnir vóru lættir páhangsmotorar ella smáir fastir motorar, ið høvdu lítla maskinorku, 3-4 HK. Í fleiri ár vóru teir tí

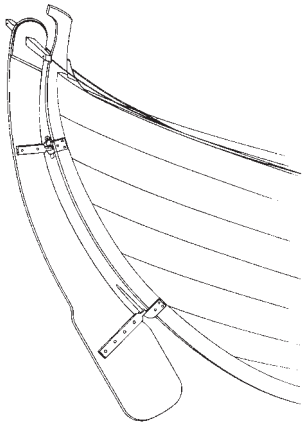

Gamal róðrabátur við fastastýri.

einans mettir sum hjálpartól til árarar og seglini og ekki sum hævudsframdrátt-armegi.

Smávegis broytingar

Bátarnir við motori vórðu smíðaðir á sama hátt sum róðrabátarnir, og tøvur var bara á smávegis broytingum á eldri bátar, um leggjast skuldi um til motor. Ein leysur motorur kravdi einans, at hol varð sett í botnin øðrumegin kjølin og slíðri smíðaður upp frá tí at seta motorin niður í. Ein fast ísettur motorur kravdi, at kjølurin har afturi í bátinum stakk djúpari enn vanligt, soleiðis at rúm varð fyrri røri til skrúvuaksilin at ganga út ígjøgnum kjøl og stevni og fyrri skrúvuni at mala uttanborða uttan at taka í tað bogaða stevnið undir flotmálanum.

Kíla upp undir kjølin

Vanliga varð hetta gjørt við at seta ein langan kíla upp undir kjølin har afturi, sum var spískur frameftir, og við at skifta undirlagið, t.e. tað niðasta stykkið í stevnum, út við eitt undirlag, ið var hægri og tjúkkari og soleiðis skapað, at skrúvan fekk malið.

Fleiri tillagingar

Men sum frá leið, gjørdist neyðugt við fleiri tillagingum. Motorarnir gjørdust máttmiklari, og menn sóu, at tað var skilagott at styrkja skrokkin, serliga har frammi í bátinum, tí bátur við motori bæði bresti meira og fór harðligari fram gjøgnum sjógvin enn bátur undir árum ella segli. Eisini sóu teir, nú máttmiklari motorar fingust, at størri uppdrift kravdist har afturi í bátinum, tí maskinorkan dró bátin í ferð meira niður aftan, enn gott var.

Tillagingarnar vóru sostatt úrslit av umhugsan í mun til tveir valmøguleikar, tað kenda og tað ókenda; men umhugsanin kom ekki sum eitt skot – tillagingarnar høvdu eisini ein ógvuliga dýran prís, nevniliga í mannalívum.

Instaleraður bátur gekk burtur

Eitt dømi um tað, ið enn stendur eftir í minnum hjá eldri fólki, hendi tann 12. juni 1937, tá ið ein instaleraður bátur úr Bø gekk burtur og 4 mans doyðu. Botnurin úr bátinum rak upp og er varðveittur. Av tí upprikna botninum sæst, at báturin er skrædnaður um bandskoytini, sum eins og vanligt í róðrabáti øll eru um sama borðumfar. Hetta varð tí hildið at vera orsøkin til ólukkuna – tann vanliga bandingin var ekki nóg væl lagað til maskinorkuna og var ov veik. Eftir tað varð meira gjørt burtur úr at styrkja um innviðin, tá ið tað snúði seg um maskinbát.

Maskinorkan

Tillagingar til maskinorkuna førdu við sær, at báturin ekki longur var róðrabátur. Hann var nú hvørki góður at rógva ella sigla. Men tann nýggja framdráttarmegin hevði eisini við sær, at út-

róður kundi geva meiri av sær. Samstundis sum tørvur ikki longur var á teirri manning á útróðrabátunum, ið hevði verið neyðugur áður við atlit at framdráttarmegini, kundu bátarnir verða gjørdir burðardyggari, uttan at tað darvaði ferðini. Var maskinan nóg sterk, fekk hon eisini bátin at flyta seg - tað fysiska markið, ið neyðugt hevði verið at laga róðrabátarnir eftir, hevði flutt seg. Henda menning í føroyskum bátasmíði tók rættiliga dik á seg eftir seinna heimsbardaga og serliga, tá ið føroyingar fóru at rógva út við bátum í Grønlandi. Bátarnir gjørdust ógvuliga breiðir og djúpir og fingur eitt tungt skap, sum einans í høvuðsstílføring minnir um hin gamla róðrabátin.

Kappróðrabáturin

Hitt frábrigdið av tí føroyska bátinum, sum tók at mennast í kjalarvørrinum á nýtiðargerðini, var kappróðrabáturin. At rógva kapp hevur allarhelst altíð verið siður í Føroyum – sambært frásøgnum kom hann javnan í, tá ið bátar hittust á havi rógvandi, viðhvørt á heimleið av útróðri og ofta á handilsferð ella í grind. Eisini var vanligt at kapprógva innanborða.

Kappróðrabáturin er fyrst og fremst eitt úrslit av kappróðrarítróttini, sum nú verður mettt sum tjóðarítrótt føroyinga. Men allarhelst er hann eisini eitt úrslit

av, at motororkan kom – ið hvussu er er menningin av maskinbátinum og kappróðrabátinum í mongum hin sama.

Kappróðrarítróttin

At meta eftir teimum søguligu heimildunum kom nýtiðar kappróðrarítróttin í lag í 1887, tá ið upplýstir havnarmenn tóku stig til at skipa hana sum alment undirhald í sambandi við ta siðbundnu tingsetanina á Ólavsøku 29. juli.

Hetta var um sama mundið sum tjóðskaparkensla føroyinga vaknaði, og sum frá er liðið, hevur kappróður verið fast tiltak á summarstevnum kring landið. At meta eftir teimum søguligu heimildunum var endamálið hjá stigtakarunum til kappróðrarítróttina tó ikki ítróttarligt, men vinnuligt. Eins og í Noregi um somu tíð snúði tað seg um at finna fram til tað besta skapið av bátum til nýmótans fiskivinnu, sum bátasmíðs-hevðin átti, og ikki um at fáa í lag eina ítrótt. Á henda hátt varð tann skipaða kappróðrarítróttin eisini í mong ár eftir hetta iðkað.

Vestmenningurin í 1927

Men í 1927 kom vend í. Tá lótu vestmenningar smíða sær ein bát, sum var skaptur við serligum atlit at tí at rógva skjótt, aftur fyri at aðrar dygdir, ið tann vanligi róðrabáturin hevði, vórðu sleptar. Teimum var jú ikki longur tørvur



Vestmenningar smíðaðu fyrsta føroyska kappróðrabátin „Vestmenning“ í 1927.

Remote back-up til virkir

10 gb.

299 kr. um mánaðin



Lít á okkum

Info@elektron.fo ella 345 100

Elektron

á, nú tað gjørdist vanligt, at menn settu sær maskinu í útróðrabátarnar. Men annars varð og verður enn smíðað eftir tøkni og formgávuhugmyndum, sum smíðirnir áttu frá teimum gomlu.

Báturin hjá vestmenningum royndist óførur gongubátur í kappróðri, og skjótt lótu eisini aðrir smíða bátar, har vanligar sjódygdir vórðu sleptar til frama fyri ferð í róðri. Nýtiðar kappróðrabáturin var vorðin veruleiki.

Nólsoyar Páll

Nólsoyar-Páll livdi í tíðarskeiðinum 1766-1809. Hann vaks upp í Nólsoy og var ein maður, ið skaraði framúr í sínari samtíð. Kendastur er hann fyri speisku tåttayrkingarlist sína, sum enn livir á manna munnni í Føroyum, men eisini fyri áræði og framburðarhugsjónir í eini tíð, ið annars bar dóm av afturhaldslyndi, bæði millum teir ráðandi í Føroyum og føyoyingar sjálvar. Í tí føyroysku tjóðskaparræsluni, sum mentist móti endanum á 19. øld, varð hann tí til eina ímynd um frælsishug og vilja at ganga ótroddar leiðir.

Broyttur føyroyskur bátur

Eg nevni hann her, tí at ofta hoyrt millum manna, at Nólsoyar-Páll broytti

tann gamla føyroyska bátin. T.d. skrivar Verland Johansen soleiðis í grein frá 1958 um føyroyskt bátasmíð: „Tað verður sagt og skrivað mangastaðni, at Nólsoyar-Páll broytti sniðið á tí føyroyska bátinum og eisini seglið. ... Søgningin sigur, at hann fann upp á at gera bátin longri í botninum við at leingja kjølin“.

Søgningin

Søgningin um Nólsoyar-Páll og bátin er áhugaverd, tí hon reisir spurningar til tað, ið er skrivað omanfyri. Eg fari tí at gera eina roynd at eftirkanna hana og við tí í stuttum draga saman um tað, ið nú er komið fram.

Í 1912 gav Jakob Jakobsen doktari út eina ævisøgu um Nólsoyar-Páll.

Jakob Jakobsen

Í fyrru umrøðu síni sigur Jakob Jakobsen frá eini søgn, ið hann hevði hoyrt um, hvussu Páll longu sum 15 ára gamal „hevði í huga at umskapa gamlan sið og virkishátt“. Sambært henni hevði Páll tá verið so ólátaður einaferð, at hann hevði givið einum báti, ið faðir hansara, sum var bátasmíður, var í ferð við at smíða, annað snið enn faðirin

... framhald á síðu 12

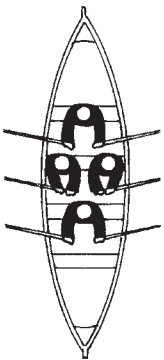

Fýramannafar

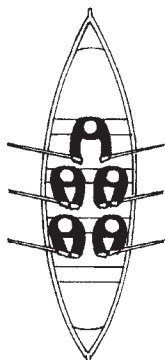

Fimmannafar

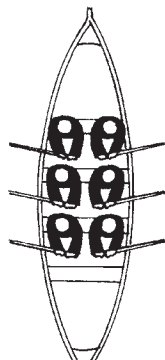

Seksmanafar I

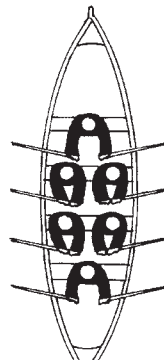

Seksmanafar II

Netbóking

keyp tína ferð tá tað passar tær...



Tað er lætt at keypa ferðaseðlar frá Atlantic Airways. Far inn á atlantic.fo og bílegg tín ferðaseðil. Tað einasta, tær nýtist, er eitt gjaldkort.

Gjaldkort, sum kunnu nýtast: Dankort/VISA, VISA, MasterCard, Diners Club.



 **ATLANTIC AIRWAYS**

www.atlantic.fo

Ein góð byrjan

Er grundarlagið í lagi? Timburhandilin og 2x3 ynskja at bjóða tær eina góða byrjan við einum breiðum og góðum úrvali av Mascot arbeiðsklæðum og DeWALT amboðum.



TIMBUR  HANDILIN



Nýtið bara bestu útgerð umborð á føroyskum fiskiförum

VARTA
THE BATTERY EXPERTS

Útdr. torleysis arbeiðsmenning, bæði í skemta og íggjarni, er grítt at sleppa undan á Kkoyren.

VARTA Semi-Station akkumulatrar eru gjørlig í by verjg arbeiðsútrivirðin í góðum.

Í brúka ferri og ferri boatar VARTA akkumulatrar frá besta akkumulatrarframleiðara í Evropa.

Støðgryggin í háastíð

Almú VARTA Semi-Station rík Super Heavy Duty akkumulatrar - eru særstí fast.

Battariir Til Øll Endamáł

Fartelifonir



Hoyri Apparatar



Ur og mangt annað

Eisini hava vit øll vanlig battariir



Heil- og smásøla, landsins bestu battariir, og landsins bestu prisir

POLAR

Akkumulatrorhandilin v/Møgjeir Drvarodd
Sigmundargøta 26 - 100 Tórshavn
tel. 31 83 47 - fax 31 83 67 - fartel. 21 28 60

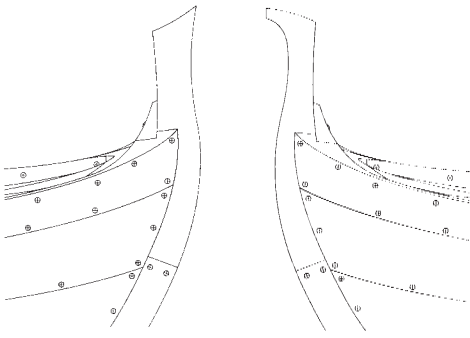

Norskur stavnur

Føroyskur stavnur

... framhald frá síðu 9

hevði ætlað, meðan faðirinn var á útróðri. Hetta hevði hann gjørt við at høgga oman av lívflýnum, soleiðis at báturinn varð smalri um flotnið aftan enn vanligt. Men báturinn vísti seg tó at roynast ógvuliga væl.

Uppfinningarsnildir

Í seinni umrøðu síni av leikluti Nólsoyar-Páls at menna tað nú kenda føroyska bátasniðið sipar Jakob Jakobsen ikki til nakra ávísar hending, sum hann hevði hoyrt um, men hugleiðir soleiðis: „Pádl fann upp mangar umbøtingar í gomlum virkishættum, og vitnisburðir eru goymdir um ímsar uppfinningarsnildir hans. Hann var – sum fleiri brøður hans, helst Jóhannis – av bestu bátasmiðun í Føroyun. Men honum dámti ikki reiðuliga tað gamla bátasmiðingargagið í tí, at tað gav bátunum ovstóra sneiðing aftan og framman, so kjølurinn kom at vera í stitsta lagi.

Gamla bátaslagið mól

Ovlítið av bátinum kom niður í sjógvin, og hetta gamla bátaslagið mól tí ofta



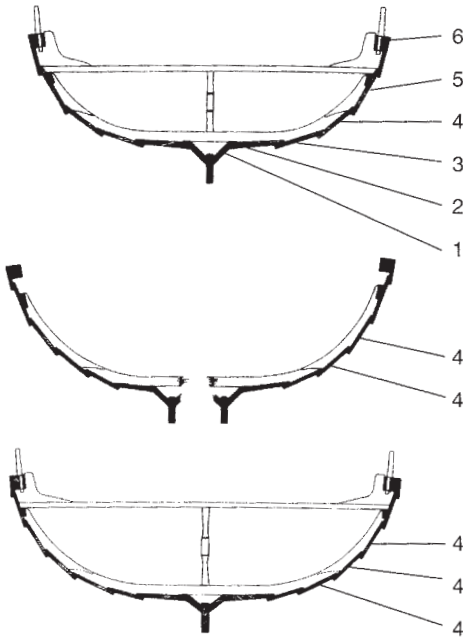

1. Kjarlarborð
2. Fláborð
3. Lívflýggj
4. Slagborð
 - a. Niðara slag / slagborð
 - b. Miðslagið
 - c. Ovara slag / slagborð
5. Remmuborð
6. Rim

Høvundurinn finnur uppá

Hetta gevur illgruna um, at tað er høvundurinn sjálvur, ið finnur uppá og setur saman. Omanfyri varð nevnt, at á summum plássum, eitt nú teimum óhøggligu brimplássunum í Norður-obyggjum, varð tað júst mett sum ein góð dygd, at kjølurin var stuttur, tí tá var báturin góður at draga og lættur at handfara í brimi. Hetta vóru royndir, ið allir bátasmiðir høvdu kunnleika um og gjørdu sítt til at laga seg eftir, um tørvur var á tí.

Hesar søgur fari eg at seta upp ímóti tí, ið mær kunnigt annars er til skjals um leiklut Nólsoyar-Páls í menningini av tí føroyska bátinum.

runt firi aldun og streymi. Pádl sá hetta brek og gav bátunum brattari reising attan og framman, so kjølurin kom at vera longri og meira av bátinum til at liggja niðri í sjónun. Tað gjørdi, at báturin kom at ganga støðugari og mala minni enn firr.

Eisini bátaseglunun gav hann nítt og høggligari snið".

Bátaseglið

Í tí seinast nevnda sipar høvundurinn til tað yngra ósymmetriski seglið í føroyskum bátum.

Í sambandi við hesa seinnu umrøðuna er at nevna, at hugleiðing Jákups um bátadygdir ikki tykist vera grundað á fakligan kunnleika um, hvussu ein bátur háttar seg í sjónum undir ymsum umstøðum og vanliga var lagaður eftir teimum, men einans á egnan kunnleika um, hvussu nólsoyarbátar vóru.

Bátasmiður í Hósvík

Fyri reiðiliga 40 árum síðani hevur ein bátasmiður í Hósvík greitt soleiðis frá: "Teir gomlu bátarnir vóru stundum ov høgir á miðjuni, ella tað hevur verið ov lágir til endarnar. Abbi læraran hevði ein sovorðnan bát. Einaferð teir vóru á útróðri og høvdu fingið so óføra nógv, sóu teir, at hann var skaðabátur. Tá varð hann kasseraður. Men hann var óførr tarabátur.

Nólsoyar-Páll sigst at hava givið tí føroyska bátinum annað og betri snið".

... framhald á síðu 16

SISU



Ein drykkur við drúsusukri ið
stímbrað vøddar og heila.



Nær er kommunala brennistøðin opin?

Skriva **rusk** í einum
sms og send til **28 50 00**

Tú fært svar beinanvegin!

Pl. Einnars Pósti - 31. 49. 29

FØROYA BETONG SAGING

www.betongsaging.fo

Føroya Betongsaging
FO-620 Runavík
Faroe Islands
Telefon: +298 44 75 43
Fartlf.: +298 21 75 43
Fax: +298 44 88 98
E-mail: fobetsag@post.olivant.fo



HÚSASMÍÐ

Finnur Simonsen

tel. 31 45 49 - 51 45 49 - fax 31 83 81

Málameistararnir

FALKENBERG

Tlf. 21 31 51 Tommy

Tlf. 21 31 54 Benny



Gott handverk, skjót tæna

Stephansson's Hús

SKIPASMÍÐJAN



Skipasmíðja síðan 1936

... framhald frá síðu 13

Ormurin Langi

Søguna hevði hann altso hoyrt frá læraranum í bygdini, sum hevði lagt afturat, at „sama søgan er um meistaran fyri Orminum Langa“. Sjálvur greiðir hann í sama viðfangi soleiðis frá: „Marius í Katrinarstovu (sum var lærumeistari hansara) forandraði lag, hann smíðaði ikki sum nólsoyingar. Bátarnir hjá honum líktust mest Elduvíks- og Eiðisbátum: Tá ið reisingarnar komu upp, var meiri kjós í Mariusar báti enn Nólsoyar báti – stavnarnir vóru hægri. Nólsoyarbátar høvdu longri kjøl enn norðanbátar“.

Lærarin og bátasmiðurin

Tað, sum er týdningarmikið í hesi frásøgnini, er, hvør ið tað er, ið sigur frá, og hvussu sagt verður frá tí.

Fyrst leggja vit til merkis, at bátasmiðurin sigur, at lærarin hevði sagt honum eina søgu um Nólsoyar-Páll, sum lærarin sjálvur ikki reiðiliga trúði, men róði fram undir, at talað var um eina ferðasøgu. Harnæst er at geva gætur, at tá ið bátasmiðurin síðani sjálvur fer at siga frá og greinar bátasniðið hjá lærumeistara sínum, sum hevði lært í Nólsoy, í mun til sniðið á Nólsoyar-

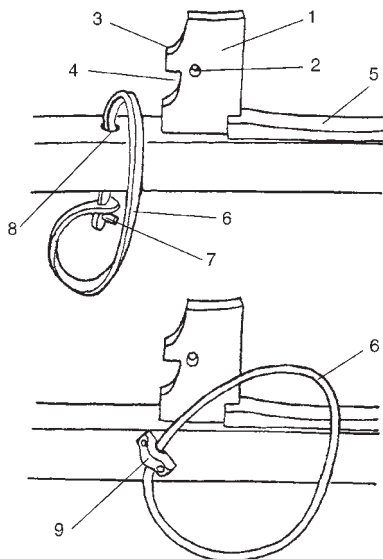

1. Nakki, 2. Eyga, 3. Nøs, 4. Grip, skakk, 5. Borðskeyti, 6. Homluband, 7. Sprita, spóli, kvarvi, 8. Homluhol, 9. (Homlu)húni, dobbi, klampi.

bátum og tey á Elduvíks- og Eiðisbátum, ikki umrødir Nólsoyar-Páll í tí sambandi. Hví, kunnu vit spyrja – jú, allhelst tí hann hvørki hevði hoyrt søguna ella trúði henni, sum lærarin tortrúgvín segði honum.

Verland Johansen

Venda vit nú aftur til Verland Johansen, so er eingin ivi um, at tað serliga er tað, ið Jakob Jakobsen skrivaði í 1912, ið liggur honum í huga, tá ið hann sigur tað vera søgn, „at Nólsoyar Páll broytti sniðið á tí føroyska bátinum og eisini seglið“. Tó er tað einans seinna umrøða Jákups, har hann hugleiðir um bátadygdir, ið hann sipar til, meðan søgnin um roysni Nólsoyar-Páls sum 15 ára gamal fer afturvið.

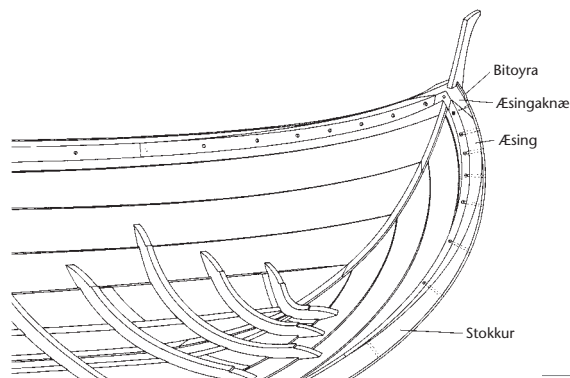



Verland Johansen.

Nólsoyingur skrifar lesarabræv

Um sama mundið sum grein Verlands um bátasmíð kom út, helt hævundurin fyrilestur í útvarpinum um sama evnið. Tað fekk ein nólsoying at ressast við og skriva eitt lesarabræv í eitt av bløðunum. Hóast tað av blaðgreininum skilst, at brævaskrivarin var kunnigur við tað, ið Jakob Jakobsen hevði skrivað, spyr hann Verland, hvaðani hann hevði hesar upplýsingar. Samstundis ger hann vart við, at hann í heimbygd síni ongantíð

hevði hoyrt grett, at kendi bygdarmaður hansara hevði verið tann fyrsti at gera kjølin longri enn vanligt, og at tey har á plássinum einans høvdu hoyrt tað somu søguna, sum Jakob Jakobsen hevði endurgivið, nevniliga at Páll longu sum 15 ára gamal hevði sýnt sjáldsamt áræði og var sloppin væl frá at broyta lívflýggjð í einum báti, sum faðirin hevði smíðað. At Nólsoyar-Páll eisini hevði broytt seglið, nemur brævaskrivarin als ikki við.

Seglið, sum kom í brúk í 1870-árunum

Við atliti at seglinum varð omanfyri komið fram til, at tað ósymmetriski slagið av segli kom í brúk í 1870-árunum, helst eftir íslenskari ella hetlendskari fyrmynd. Hetta varð m.a. sagt við støði í upplýsingum úr Nólsoy, sum blaðgreinaskrivarin í 1958 allarhelst eisini hevur verið kunnigur við. Sambært teimum var nólsoyingurin Hans Pauli Johannesen (Kapparin) hin fyrsti, ið fann upp á at nýta eitt stuðulssegl har afturi í bátinum, tá ið teir høvdu fingið tað nýggja slagið av segli. Tíðarsamsvar er sostatt ikki millum tað, ið Jakob Jakobsen skrifar í 1912, og tað, ið tey m.a. søgdu í Nólsoy seinni.

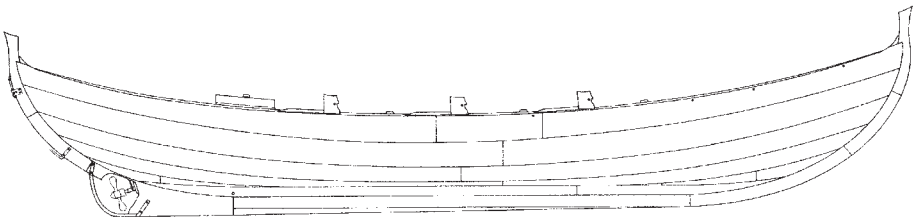

Róðrabátur umbygdur til maskinbát.

... framhald á síðu 24

Hvat gert tú við tínar pengar

Kundi tú hugsað tær at vita, hvørjar møguleikar tú hevur?
Kom inn til okkara og fá eitt prát. Í felag finna vit útav, hvørjar
iðgur hóska tær best. Tað er einfaldari, enn tú trýrt.



www.kaupthing.fo

Tel 35 15 00 · Fax 35 15 01 · www.kaupthing.fo

 KAUPTHING

AGA Føroyar - Føroya Gassøla

- **Ídnaðargass:** Skeri- og sveisiamboð
- **Húsarhaldsgass:** Gassapparat, komfýrar, hitaovnar, gassgrýtur
- **Campinggass:** Kókibluss, hitaovnar
- **Gassbrennarar:** Til sveising av takpappi, lodding, sviðing
- **ESAB:** Elektrodir og sveisiútgerð

- vit hava sölustøð kring landið

Akranesgøta 2 · Postrúm 1088 · FO-110 Tórshavn
tel 315544 · fax 311706
e-mail: gassola@post.olivant.fo



Jógvan Weihe



Vit seta krøv
til dygdina
trygdarhjálmur
trygdarskógvar
og tey røttu klæðini

p/f Jógvan Weihe - Stíólagøta 10 - tel. 35 38 97 - www.jogvan-weihe.fo

... framhald frá síðu 4

Kappróður og bátar

Áhugin er heldur komin frá kappróðri. Eg haldi, at kappróðurin hevur altíð hugtakið meg og somuleiðis sjálvur báturin. Eg havi eisini róð kapp í mong ár við ymiskum bátum. Fyrst við Tjaldrinum í 1985-86, – eg haldi, at tað var tá áhugin fyri føroyska bátinum av álvara gjørdi seg galdandi.

1987-89 róði eg við Eysturoyingi, 1990-91 við Toftabátinum, 1992 við Eysturoyingi, 1993-94 við Sølmundi og 1995 við Eysturoyingi.

Árini 1996-97 róði eg ikki, men byrjaði so aftur í 1998. Tá hevði eg smíðað ein nýggjan Eysturoying til NSÍ, og róði við honum í 98, 99 og 2000. Tá var ein steðgur í, eini tvey ár. Og árini 2003, 04, 05 var eg róðursmaður á Eysturoyingi. Eysturoyingur hevur roynt væl, hann hevur verið føroyameistari í 98-99-2002-2003 og 2005.

Fyrsti báturin

Annars var tað í 1996, at eg smíðaði fyrsta kappróðrabátin. Eg hevði hug at

royna og tók tjansin. Tað var eitt 10 mannafar; og tá kollfirðingar høvdu hug at royna tann bátin, lánti eg teimum hann. Teir nevndu hann Kjølur, og dámdu hann so mikið væl, at teir keyptu hann tvey ár seinri. Í 2004 keypti Vágs Kappróðrarfelag bátin frá KÍF, og nú eitur hann Vágbingur.

Bátasmiður burturav

Teir fyrstu bátarnir royndust so mikið væl, at síðani 2000 hevur ikki trotið við bíleggingum, og Sámal er nú bátasmiður burturav. Men hann smíðar bara kappróðrabátar. Bíleggingarnar hava verið so nógv, at hann hevur ikki havt tíð til annað enn at smíða kappróðrabátar. Men tað dámar honum eisini sera væl. Tað skilst at Sámal hevur stóra virðing fyri Niclas í Koltri. Hann sigur at bátarnir hjá Niclas vóru góðir gongubátar, og so vóru teir eisini sera vakrir bátar. Og so vítt hann veit so er ein við enn; tað er Hvessingur, sum Niclas í Koltri hevur smíðað.

Bátarnir vorðnir lættari

Bátarnir sum Sámal smíðar líkjast nóg

Eysturoyingur hevur verið óheppin í ár, men í fjør varð hann borin á lógvum, tá ið teir gjørdust føroyameistarar á ólavsøku.





Manningin á Eysuroyingi 2005 frá vinstri:

Lars Abrahamsen, Rógvi Poulsen, Jónleif Danielsen, Gudmundur Danielsen, Ludvík Justinussen, Jón Rosenblad, Tóroddur Vang, Sámali Hansen, Hilmar Sam Lamhaug, Bogi Olsen, Eyðfinn Bjarnastein.

teimum hjá Niclasi. Sámali leggur dent á, at fáa allar bátarnar at líkjast so nógv sum gjørligt. Tað skal vera tann besta manningin, sum vinnur og tí mugu bátarnir vera so eins, sum til ber, sigur hann sáttliga. Men bátarnir eru kanska blivnir eitt sindur lættari; borðini í bátunum hjá Sámali eru tveir m.m. tynri enn tey hjá Niclasi. Annars heldur Sámali ikki, at vektin hevur so stóran týðning, tað sum mest ræður um er, at báturin er smidligur og sleppur sjónum væl; skapið á bátinum er altavgerandi.

Føroyskir bátasmiðir

Sámali er nærum vorðin einsamallur, tá talan er um bátasmið í Føroyum. So vítt hann veit, so hevur Olaf Haldansen í Vestmanna smiðað bátarnar hjá vestmenningum. Annars veit hann ikki um nakran annan, sum smiðar bátar; men helst eru fleiri sum umvæla føroyskar bátar. So tað tikist sum um kappróðurin hevur bjarga hesum okkara einastandandi handverki. Og tað hevur stóran

týðning, flestu føroyingar eru stoltir av føroyska bátinum, hann tykist onkursvegna at vera knýttur at føroyskum samleika.

Fullar hendur

Sámali hevur higartil smiðað 46 bátar og er byrjaður uppá nr. 47. Og arbeiðsleysur verður hann ikki enn á sinni; 17 bátar eru í løtuni á bíðilista.

Men tað krevst nógv av einum bátasmiði, og hann skal arbeiða skjótt. Sámali sigur, at vanliga rokna hann við at brúka 200 tímar til eitt 5-mannafar og einar 250 tímar til 10-mannafar.

Men tað veldst eisini um tilfarið, sum hann hevur at arbeiða við. Kjølurin er altíð eik, tvey tey niðastu borðini fura, og so annars grann, og hann leggur afturat, at tað bilar onki um kvistar eru í viðinum. Ein kvistur kann gerast ein fyrimunur, tá rivur koma í viðin; ein kvistur kann steðga eini rivu, so hon ikki sleppur longur, sigur Sámali at enda.

elmek

v/Magnus Magnussen · Gripsvegur 18 · FO-100 Tórshavn
tel 317352 · far 217700 · elmek@post.olivant.fo

Alt el- og edvarbeiði verður gjørt skjótt og væl



HESTPRENT · TEL. 314 905

**Finskir ketlar
orkusparandi dygd**

P/F Maria-Poulsen

á Hálsi · Tel. 312 000

Ídnaðar- og garaguhurðar

Spyr fyrst hjá okkum: tlf. 31 99 92



Sp/f. Tórshavnar Maskinverkstaður

Vestara bryggja - Box 3135 - FO 110 Tórshavn

RØR-tænastan

Vatn·Hiti·Sanitet·Ventilatióin

Eyðfinn Hansen
Box 1106
FO-110 Tórshavn
Faroe Islands
tel./fax: +298 32 81 80
fartel.: +298 22 81 80
e-mail: eydfinnh@post.olivant.fo

Eykalutir

- til flest allar bilar!

Landsins størsta
goymsla av
eykalutum til bilar

ama

Postboks 3061
Fo-110 Tórshavn,
tel 31 3816

OLIVANT

Tað ræður um nøgd viðskiftafólk



... framhald frá síðu 17

Hvat fáa vit so burtur úr?

Svabo skriver í 1781-82, at tað var eitt sera ríkt yrkisumhvørvi innan bátasmið í Nólsoy. Fleiri bátasmiðir vóru har um sama mundið og eisini jarnsmiðir. Úr øllum Føroyum komu menn hagar at læra, og nólsoyingar vóru færir fyri at gera bæði betri og bíligari bátar enn aðrir og seldu bátar um allar Føroyar. Henda útsøgn er ábending um, at í roynd og veru hevur tann seinni varðveitta traditióin um bátasmið í Føroyum onkursvegna røtur sínar í Nólsoy, tó soleiðis, at útsøgnin ikki útilokar, at aðrar smiðitraditióinir enn nólsoyartraditióin seinast í 18. øld ikki eisini hava havt livilíkindi seinni. Tað, sum útsøgnin hjá Svabo ger hugsandi, er altso, at aðrar smiðitraditióinir síðani hava lagað seg eftir nólsoyartraditióinini í arbeiðslag og tøkniligum loysnum, men hava tó varðveitt egin snið við tí heimliga umhvørvinum í huga.

Yrkisumhvørvið í Nólsoy

Hugsandi er eisini, at hetta, at tað var eitt árinamikið yrkisumhvørvið í Nólsoy júst í teimum árum, tá ið Nólsoyar-Páll var unglingi, og eisini seinni, hevur gjørt sítt til, at áriníð, ið hetta hevði, við tíðini er kannað hesum navnframa nólsoyingi.

At søgnin um roysni hansara sum 15 ára gamal hevur verið søgd, er einki at ivast í, og kanska er hon eisini sonn; men týðuligt er, at hon ikki hevur verið søgd fyri at lýsa ávirkan hansara á føroyskt bátasmið, men harafturímóti fyri at lýsa áræði og framfýsni hansara longu á ungum árum sum fyriboðan um tað, ið henda skuldi. Við tí í huga

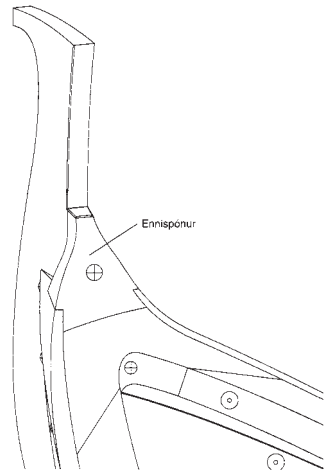

endurgav dr. Jakobsen hana, og soleiðis søgdu tey hana eisini í Nólsoy. Men sum „uppfinnari“ av nólsoyarbátasniðinum tykist hann hava verið ókendur líka til dr. Jakobsen av vísindaligum ósketni kom til „at uppfinna“ uppfinnaran.

Ein mýta

At Nólsoyar Páll broytti sniðið á tí gamla føroyska bátinum tykist sostatt vera ein mýta, sum er íbirt tíðliga í 20. øld og dømi um nýtiðar romantisering av tí gamla føroyska róðrabátinum.

Hin føroyski róðrabáturin, sum vit nú kenna hann, er úrslit av eini støðugari tilgongd úr huganum hjá tí einstaka bátasmiðinum síðani einaferð í 16. øld og kanska fyrr.

Søgnin um Nólsoyar-Páll sigur okkum meira um leiklutin, ið hin gamli róðrabáturin hevur fingið í nýggjari tíð – at hann er vorðin ein liður í tí føroysku tjóðskaparbyggingini – enn um menningina av bátinum sjálvum.

Andras Mortensen, søgufrøðingur.

::FIMMBOÐI



EINFALT AT SKIFTA

- 1) KALL LEGGUR EINI TELEFONBOÐ Á GAMLA FARTELEFONNUMMARID.
- 2) SEND EITT SMS TIL ÖLL Í TELEFONBÓKINI
- 3) SEND EIN TELDUPOST TIL ÖLL Í "ADRESSUBÓKINI"

Eg hévði leingi ætlað at skift. fartelefón til Kall, men eg var bangin fyri, at tað fór at vera... "besverigt". Eg fekk mær so breiðband frá Kalli, og knappliga bleiv eg klárur yvir, hvussu nógv einklari tað var at hava alt á einum stað. Tað var eisini nógv lættari at skifta til Kall, enn eg nakrantíð hévði droymt um. Eg sendi ein teldupost til viðskiftafólkini hjá mær, men tað besta av øllum var, at Kall legði eini telefonboð á tað gamla nummarð

Tað er "GENIALT". Eg hugsi faktist ikki um, at eg havi skift longu. So einkult er tað.

Eg eiti Fimmboði, og eg eri solumaður

kall-15



::TILBOÐ

1. Stovna vanligt hald hjá Kalli, tað er púra ókeypis. Mánaðargjaldið er bert 79 kr. Iroknað 15 ókeypis minuttir.
2. Stovna hald (Kall15) innan 1. mars - so fært tú ókeypis hald í 3 mánaðir.

kall GSM
GENIALT

Stevnukappróður í Føroyum

Vanliga verður sagt, at fyrsti skipaði kappróðurin í Føroyum var á Tvøroyri seinast í 1870unum; tá eisini heiðursgávur vóru lætnar vinnandi bátunum.

Fyrstu ferð skipað var fyrri kappróðri á Ólavsøku í Havn var í 1887.

Eftir 1887 vóru fleiri royndir gjørdar at fáa kappróður at vera fastan tått á Ólavsøku, men ikki fyrr enn í 1924 kom ólavsøkuróðurin í Havn í fasta legu. Sama árið var eisini tann fyrsta reglugerðin fyrri kappróður gjørd. Eftir tað hevur verið róð kapp Ólavsøkuafan á hvørjum ári.

Kappróður Ólavsøkuafan

1925 gjørdist ein minnilig Ólavsøka við kappróðri millum tveir seksæringar, fyra 10-mannafer og tvey 6-mannafer.

Veðrið var av tí besta og so nógv var fólkíð, at Tingakrossur skrivar, at ongantíð hevur verið meira fólk í høvuðsstaðnum. Nú dámar eisini fólkí betur, tí nú hevur ólavsøkan fingið meira innihald við kappróðrinum.

Hetta árið koma bátar av bygd til Havnar at rógva kapp. Teirra millum tveir seksæringar: Gøtu Tróndur hjá norðragøtumonnum og Drekin úr Klaksvík.

Kappróðrarúrslitini í 1925 vóru hesi:

Seksæringar:

1. Gøtu Tróndur, Norðragøtu
2. Drekin, Klaksvík

10-mannafer:

1. Alfrida, Hestur
2. Nólasingur
(mannaður við havnarmonnum)

3. Politisturin

(mannaður við havnarmonnum)

4. Ormurin Langi, Koltri (skopuningar)

Manningin á Alfridu var úr ymsum bygdum, sum ofta var tey fyrstu árin, tí dastið av tí unga fólkinum lá undir Íslandi og fiskaði alt summarið. Ofta vóru bátarnir ikki fullmannaðir fyrr enn beint áðrenn skotið varð frá landi.

8-mannafer:

Miklingur, Kaldbak, róði móti Skipafelagsbátinum í Havn.

Hesin róðurin spældi ikki væl av. Undir róðrinum legðist ein mjørkaflóki og huldi bátarnar, sum mistu stavn-haldið og kendu seg ikki aftur fyrr enn uppi við Eystfalsker. Stór blaðgøla tók seg upp um hendan róðurin, tí báðir partar hildu seg hava vunníð.

6-mannafer:

1. Ottosabátur, Vestmanna
2. Báturin hjá Jens á Trønni
(mannaður við kvívíkingum)

Tingakrossur skrivar

Tingakrossur skrivar um hesa ólavsøkuna, at tað var ein stolt og fægur sjón á motorbáti at eygleiða hesar bátar, so hvørt sum teir byrjaðu úti við Glyvursnes, og til tess teir lógu inni á Vestaruvág. Tann príða manningin, tey smid-

ligu førini, hin vakri róðurin, eitt samfellt dømi um føroyskan dugnaskap á sjón-um.

Seksæringurin Gøtu Tróndur

Gøtu Tróndur, sum vann kappróðurin millum seksæringarnar í 1925 er varðveittur á Føroya Fornminnissavni, har tey hava hesar upplýsingar:

Báturin er smíðaður í Norðragøtu í 1907 av Jóhan frammi í Anfinnstovu í Elduvík.

Sagt er frá, at áðrenn Jóhan fór undir henda bátin, hevði hann ongantíð áður smíðað størri bát enn áttamannafar. Hann hættaði sær tí illa undir uppgávuna, tá ið gøtumenn bóðu hann um at smíða sær ein seksæring. Lærumeistari hansara, sum æt Dánjal Heinesen í Nýggjustovu í Elduvík, og sum var framúr góður bátasmiður, eggjaði honum tó at halda seg til, og hjálpti honum eisini eitt sindur. Heima í Elduvík hjálpti hann honum at evna reisingar og háls-

ar, og síðani fór Jóhan til Gøtu at smíða bátin.

Báturin hevði neyst á Skipasnesi. Gøtumenn brúktu hann til havnarferðir og í grind. Seinni hevur hann ofta verið nýttur í kappróðri á ólavssøku. Í skipaskránni er hann skrásettur við navnum Heimdal, men seinni hevur hann verið róptur Gøtu Tróndur.

Gøtu Tróndur í Skipaskrásetingini:

Skráset. n.r.	FD 407
Navn:	Heimdal
Heimstaður:	Nordregøte
Skrásett tons:	2,53
Áratal:	12
Eigari:	Thomas Thomsen, Kongsbonde, Nordregøte.
Formaður:	Thomas Thomsen af Nordregøte.
Dagfesting:	18/7-1907

Gøtu Tróndur er varðveittur á Føroya Fornminnissavni.





Få 103 års erfaring i store forsikrings- aftaler

ALKA forsikring blev skabt af de danske fagforeninger i 1903. Siden da har vi leveret store, kollektive forsikringsaftaler til fagforbund og store organisationer, også på Færøerne.

ALKA er anerkendt for sine kvalitetsforsikringer og gode kundeservice. I fire ud af de sidste fem år har Dansk Kunde Index kåret ALKA som forsikrings-selskabet med de mest tilfredse og loyale kunder.

Kontakt os på tlf. +45 43 58 57 57 og hør mere om hvad vi kan tilbyde.

ALKA - et anderledes forsikrings-selskab

ALKA er ikke sat i verden for at lave store overskud til vores ejere, men for at tilbyde kunderne de bedst mulige forsikringer til de lavest mulige priser.



VINDEYGUNÍ SIGA ALT

HDYGD umfangar ymsar vörur:

- vindeygu
- altanhurðar
- úthurðar

Úr ymsum tilfari:

- træ
- træ/alu
- plast

Við ymsum funktiónum:

- toppsving
- síðusving
- síðuhongd
- topphongd

Við 10 ára trygd:

- dæg millum rútarnar
- rotskaðum (treytað av at vit mála liðugt)
- at viðurin skjýtur seg og fer sundur í lamineringini
- funktiónsfeilum á beslögum

HDYGD

Í Geilini 2 | FO-385 Vatnsøyra | Tel.: +298 332177 | www.hdygd.fo | post@hdygd.fo

REPRO 2



El-amboð til handverkaran?

Balslev sjálvandi!

 Paslode

 Makita

 metabo

ELEKTRA BECKUM 



... framhald frá síðu 3

Hetta var í 1927, tá vóru færoyingar farnir at brúka páhangsmotorar til færoyskar bátar. Hesir vóru kortini ikki altíð so lættir at fást við. Vanliga gingu teir væl út á hav, men altíð var okkurt áfatt, tá siglast skuldi aftur til lands. Tann fyrsti motorurin hjá Niclasi var 3HK, og kallaðist Thebe. Kjartan Mohr var umboðsmaður fyri verksmiðuna, sum gjørði motorarnar. Tað komu bara tveir motorar av hesum slagi til landið; Jóhan Hentze í Skúvoy átti hin.

Hesin báturin hjá Niclas royndist so væl, at fleiri mans, bæði úr Vágum, Hesti og Skopun, bóðu Niclas smíða sær bát. Næsti báturin hann smíðaði fór til Miðvágs. Hann var 10 alin; 4-mannafar og kostaði 150,- kr.

Til skips

Í 1929 fór Niclas til skips við skyldmanninum Símun hjá Póli í Klaksvík, sum tað fyrsta árið førði „John Bull“ og hini árin, til Niclas legðist uppi í 1935, Polo.

Bónði í Koltri

Tá ið Niclas tók við garðinum eftir faðirin, vóru ikki stundir at fáast við bátasmíð, uttan um veturin, men tá dreiv hann eisini á. Hann smíðaði bæði smáar og stórar bátar. Í 1949 smíðaði hann „Tusk“, sum Carl Johan Bech, djóralækni, fór heilt eystur til Helsinki á olympisku stevnuna við.

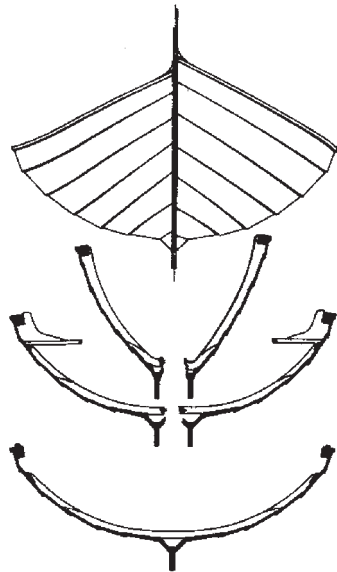

Hann smíðaði eisini fleiri seksæringar til útróður, bæði heima og í Grønlandi, umframt skipsbátar.

Flutti til Havnar

Men konan og hann sóu ikki nakra meining við at vera verandi í Koltri, tí hvørgin sonurin hevði hug at taka við garðinum. Tey søgdu hann tí frá sær, hóast tey tá høvdu hálva oynna, og á sumri 1961 fluttu tey til Havnar, har tey høvdu keypt sær hús úti á Heygnum Mikla við stórum kjallara. Tá hevði Niclas smíðað 170 bátar.

Í 1957 smíðaði hann fyrsta kappróðrabátin. Tað var 8-mannafarið „Miðvingur“. Tað royndist væl, og mál tess vóru ájavn við tey, sum ÍSF setti í gildi 1. januar 1960, og nú vóru í heilum bíleggingar frá róðrarfelgunum, kring alt landið.

Ørvur, ið Niclas í Koltri smíðaði í 1974.

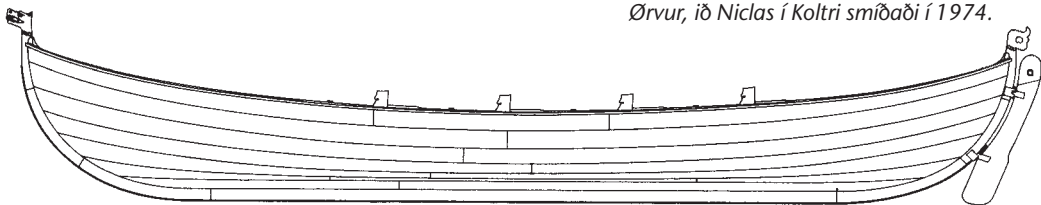



Smíðaði í útlondum

Í 1973 smíðaði Niclas ein seksæring til hotellánar- an Ian Noble á Isle of Sky og á ferð til USA í 1976 smíðaði hann í Seattle eitt 4-mannafar til norð- urlenska savnið har.

Tað sum eyðkendi bátarnar hjá Niclasi var, at teir vóru avbera vakrir og smidligir. Niclas var bátasmiður við sjáld- sama góðum listagávum og handverkshegni.

Í 1973 vann Havnarbáturin fyrsta føroyameistaraheitið eftir tí nýggju skipanini.

Manningin var: Sjúrdur Sørensen, Brynjolvur Jensen, Louis Houmann, Bjarni Sørensen, Høgni Egholm, Hans Petur Joensen, Mads Hansen, Jørgin Jacobsen, Sjúrdur Christiansen, Øssur Simonsen og Carl Oliver Bærentsen.

Hesin báturin royndist serliga væl. Hann var føroyameistari frá 1973 til og við 1979, sjev ár á rað.



Audi



PORSCHE

Bilasølan

við Øssur Johannesen

Vegurin Langi - 188 Hoyvík - tlf. 31 53 54 - www.audi-vw.net

Telefonin til arbeiðsmannin...



Kamera: 640 x 480 pixlar - Video

Ljód: Mp3 - Radio - Fleirtónar

Samband: GPRS - EDGE

Battarí: Talutíð 3 til 5 tímar

-Hvílitíð 150 til 300 tímar

Telefonin hóskar til hart arbeiði

TELEBUDIN

Tel 30 30 40